

Технический паспорт

Алюминиевая шланговая задвижка усиленная Серия: PV



Задвижки данной серии изготавливаются диаметром от 50 до 300 мм в корпусе из высокопрочного чугуна и позволяет выдерживать большие механические нагрузки. Данные задвижки широко применяются на предприятиях горно-металлургического комплекса, на предприятиях по добыче полезных ископаемых. По заказу клиента задвижки комплектуются электро- и пневмоприводами в общепромышленном и взрывозащищенном исполнении.

Тип конструкции:	Задвижка шланговая полнопроходная
Диаметр номинальный	DN 50 – DN 300
Давление рабочее:	6, 10 кгс/см ²
Рабочая температура:	до +180°С в зависимости от материала патрубка
Управление:	- штурвал; - редуктор; - электропривод ; - пневмопривод.
Класс герметичности:	«А» по ГОСТ Р 54808-2011
Основные рабочие среды:	абразивная пульпа, цемент, песок, буровые растворы, канализационные стоки, комбикорм, вода
Направление подачи среды:	любое
Климатическое исполнение:	У1 по ГОСТ 15150-69
Присоединение:	- фланцевое, ответные фланцы – по ГОСТ 33259-15, тип 01 или 11, исполнение В)

Конструкция задвижек PV

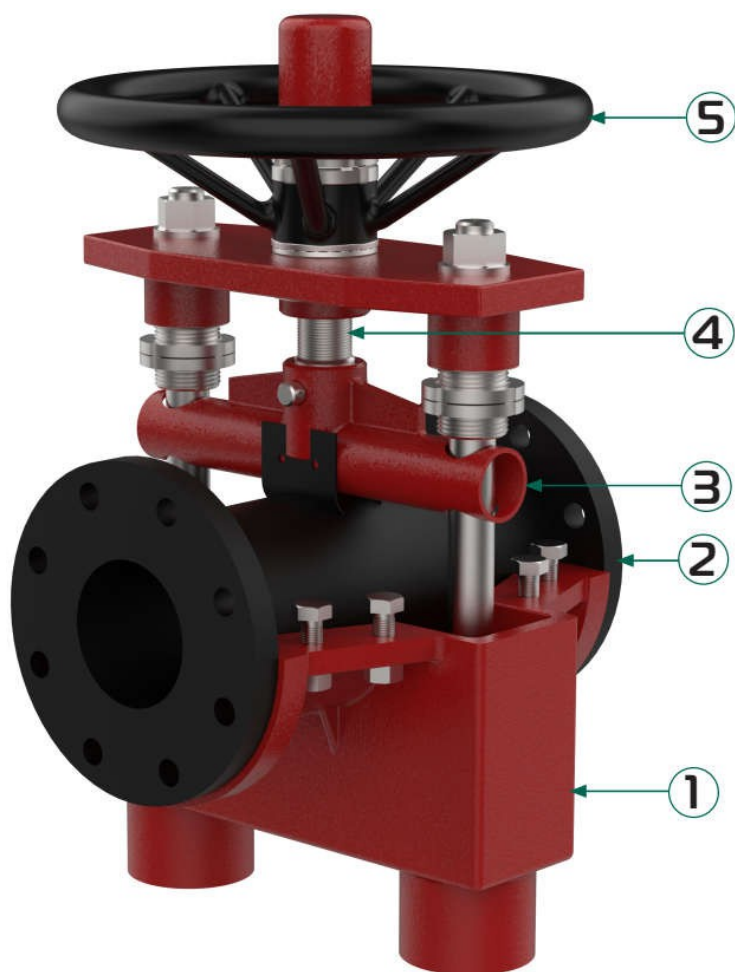

Позиция	Наименование
1	Корпус
2	Патрубок
3	Пережимное устройство
4	Шпиндель
5	Штурвал

Алюминиевая шланговая задвижка усиленная Серия PV

Основные габаритные и присоединительные размеры

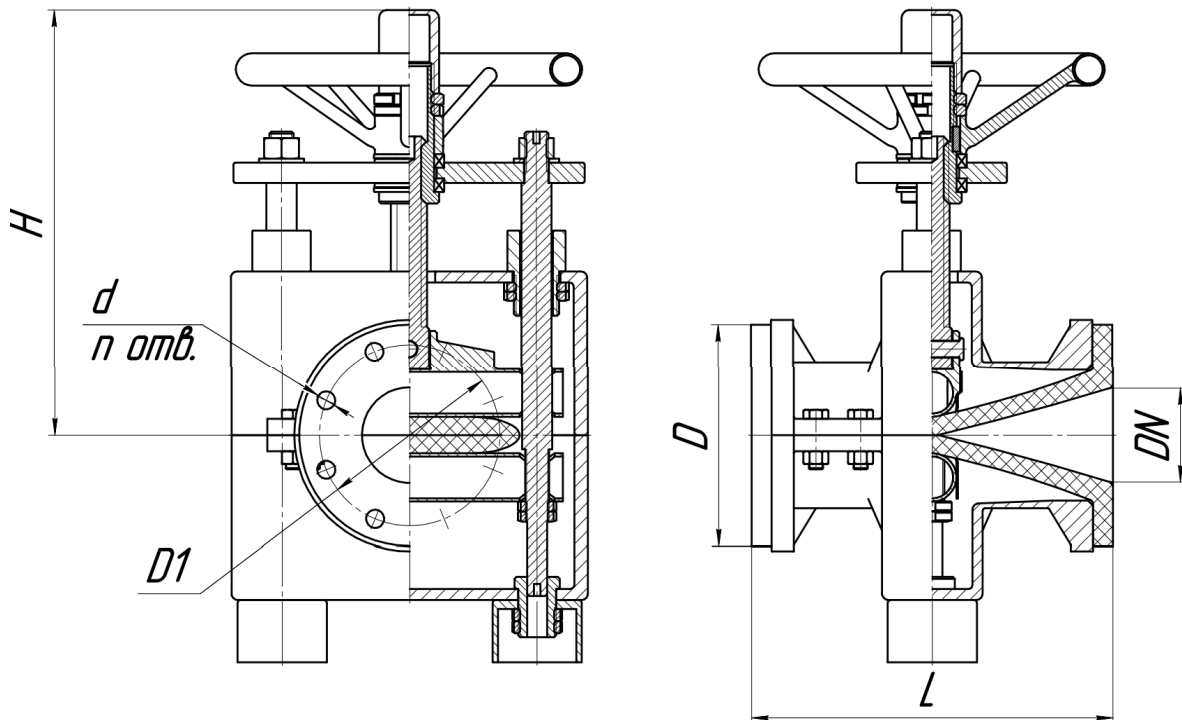

Номинальный диаметр DN, мм	Рабочее давление, кгс/см ²	Материал корпуса	Размеры, мм						Масса, кг
			L	H, макс.	D	D1	n	d	
50	10	чугун	195	284	165	125	4	18	18
65	10	чугун	230	318	185	145	4	18	25
80	10	чугун	280	360	200	160	4	18	42
100	10	чугун	360	405	220	180	8	18	49
125	8	чугун	445	465	250	210	8	18	65
150	8	чугун	500	525	285	240	8	22	80
200	8	чугун	560	615	340	295	8	22	127
250	8	чугун	630	759	395	350	12	22	195
300	6	чугун	730	905	445	400	12	22	280

Гарантийные обязательства

Гарантийный срок эксплуатации — 12 месяцев со дня ввода в эксплуатацию, но не более 18 месяцев с момента продажи при условии соблюдения потребителем правил транспортировки, монтажа и эксплуатации.

Срок консервации – 3 года.

ГАРАНТИЙНЫЙ ТАЛОН

№	Наименование	Количество шт.
1	Задвижка шланговая усиленная Серии PV	

Гарантия не распространяется:

На части и материалы изделия подверженные износу на случаи повреждения или аварии, возникшие вследствие:

- внесения изменения в оригинальную конструкцию изделия
- нарушения общих монтажных рекомендаций
- неисправностей, возникших при неправильном обслуживании и складировании
- неправильной эксплуатации и применения оборудования

Гарантийный срок эксплуатации – 1 год с момента ввода в эксплуатацию, но не более 18 месяцев с момента продажи.

Отметка о продаже

Предприятие изготовитель: Qingdao Easytec Industrial Metallurgical Technology Co., Ltd

Предприятие поставщик: ООО ГК “УРФО-Инжиниринг”

г.Екатеринбург +7(343)382-05-58

Электронная почта: gkurfo@yandex.ru

Паспорт выдается на партию до 10 штук.

Задвижка шланговая усиленная Серии PV Ду___ Ру __ в кол-ве __ шт.
в комплекте с ответными фланцами (опция)

Декларация о соответствии ЕАЭС N RU Д-СН.РА01.В.95664/25 от 14.02.2025

Контролер ОТК _____
подпись

М.П.

Поставщик: ООО ГК “УРФО-Инжиниринг”

Дата продажи: _____