

Технический паспорт

Алюминиевая шланговая задвижка 33a17p



Задвижки 33a17p изготавливаются диаметром от 25 до 400 мм в корпусе из алюминия. Данные задвижки широко применяются на предприятиях горно-металлургического комплекса, на предприятиях по добыче полезных ископаемых. По заказу клиента задвижки комплектуются электро- и пневмоприводами в общепромышленном и взрывозащищенном исполнении.

Тип конструкции:	Задвижка шланговая полнопроходная
Диаметр номинальный	DN 20 – DN 400
Давление рабочее:	6, 10 кгс/см ²
Рабочая температура:	до +180°С в зависимости от материала патрубка
Управление:	- штурвал; - редуктор; - электропривод ; - пневмопривод.
Класс герметичности:	«А» по ГОСТ Р 54808-2011
Основные рабочие среды:	абразивная пульпа, цемент, песок, буровые растворы, канализационные стоки, комбикорм, вода
Направление подачи среды:	любое
Климатическое исполнение:	У1 по ГОСТ 15150-69
Присоединение:	- фланцевое, ответные фланцы – по ГОСТ 33259-15, тип 01 или 11, исполнение В)

Конструкция задвижки 33 а 17 р

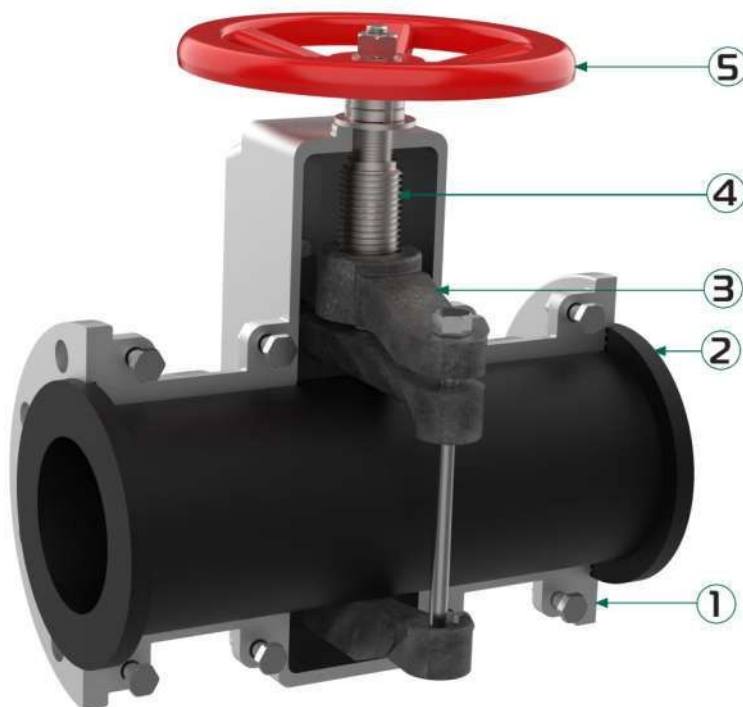

Позиция	Наименование
1	Корпус
2	Патрубок
3	Пережимное устройство
4	Шпиндель
5	Штурвал

Алюминиевая шланговая задвижка

Основные габаритные и присоединительные размеры

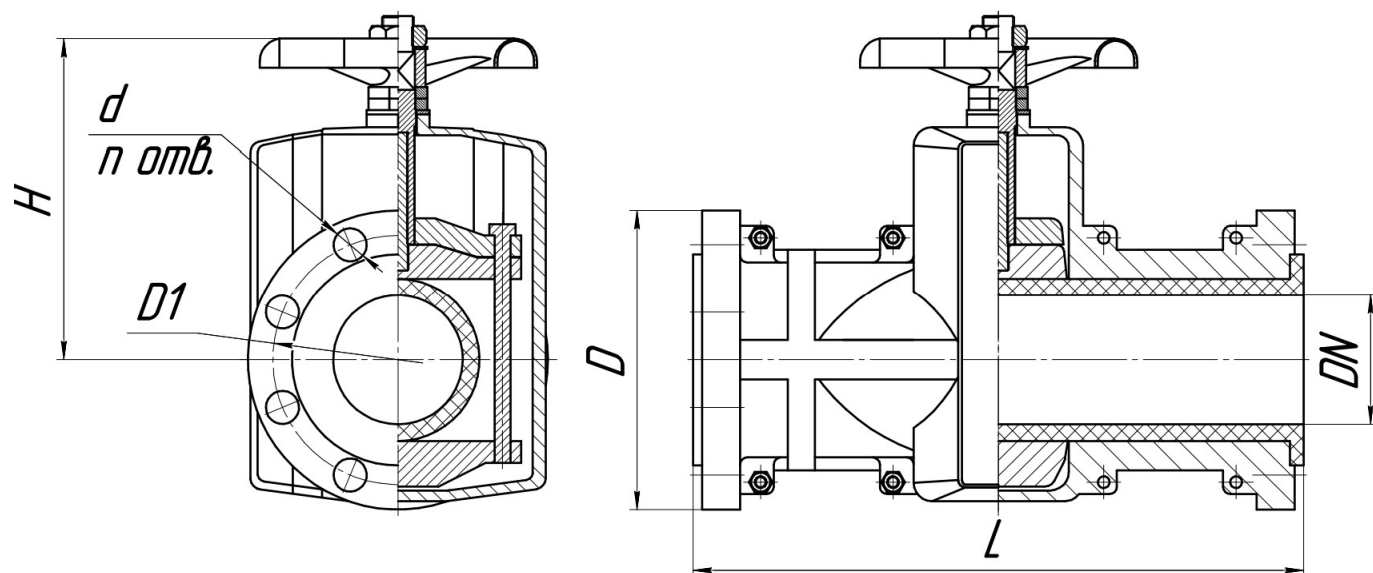

Номинальный диаметр DN, мм	Рабочее давление, кгс/см ²	Размеры, мм						Масса, кг
		L	H	D	D1	n	d	
20	10	145	105	110	75	4	14	2
25	10	145	110	115	85	4	14	2,5
32	10	160	150	135	100	4	18	3,5
40	10	180	150	145	110	4	18	5
50	10	210	175	160	125	4	18	6
65	10	250	195	180	145	4	18	9
80	10	300	237	195	160	4	18	12
100	10	350	290	215	180	8	18	19
125	8	430	310	245	210	8	18	22
150	8	500	355	280	240	8	22	32
200	8	650	430	335	295	8	22	59
250	8	810	544	390	350	12	22	90
300	6	980	595	440	400	12	22	112
400	6	1220	760	565	515	16	26	150

Гарантийные обязательства

Гарантийный срок эксплуатации — 12 месяцев со дня ввода в эксплуатацию, но не более 18 месяцев с момента продажи при условии соблюдения потребителем правил транспортировки, монтажа и эксплуатации.

Срок консервации – 3 года.

ГАРАНТИЙНЫЙ ТАЛОН

№	Наименование	Количество шт.
1	Задвижка шланговая 33a17p	

Гарантия не распространяется:

На части и материалы изделия подверженные износу на случаи повреждения или аварии, возникшие вследствие:

- внесения изменения в оригинальную конструкцию изделия
- нарушения общих монтажных рекомендаций
- неисправностей, возникших при неправильном обслуживании и складировании
- неправильной эксплуатации и применения оборудования

Гарантийный срок эксплуатации – 1 год с момента ввода в эксплуатацию, но не более 18 месяцев с момента продажи.

Отметка о продаже

Предприятие изготовитель: Qingdao Easytec Industrial Metallurgical Technology Co., Ltd

Предприятие поставщик: ООО ГК “УРФО-Инжиниринг”

г.Екатеринбург +7(343)382-05-58

Электронная почта: gkurfo@yandex.ru

Паспорт выдается на партию до 10 штук.

Задвижка шланговая 33a17p Ду ___ Ру10 в кол-ве ___ шт. в комплекте с ответными фланцами (опция).

Декларация о соответствии ЕАЭС N RU Д-СН.РА01.В.95664/25 от 14.02.2025

Контролер ОТК _____

подпись

М.П.

Поставщик: ООО ГК “УРФО-Инжиниринг”

Дата продажи: _____